



GottaGo

Manual del usuario



Libertad para la familia



El Firefly GottaGo es un asiento ligero y portátil hecho para mejorar la vida de los niños mediante la independencia para ir al baño. Es un asiento seguro y de apoyo postural, para usar en casa y fuera de ella.

El Firefly GottaGo es un asiento ligero y portátil hecho para mejorar la vida de los niños mediante la independencia para ir al baño. Es un asiento seguro y de apoyo postural, para usar en casa y fuera de ella.

Lea atentamente todas las instrucciones antes de utilizar el GottaGo. Todas las instrucciones se pueden encontrar también en nuestra página web

www.fireflyfriends.com/gottago junto con videos, diagramas y preguntas frecuentes.

Índice

01	Uso indicado
02	Certificación
03	Advertencias y precauciones
04	Condiciones de la garantía
05	Información de seguridad
06	Precauciones y contraindicaciones
07	Información sobre la limpieza y el cuidado
08	Inspección y mantenimiento del producto
09	Directrices importantes
10	Reedición de productos Firefly
11	Instrucciones de uso
12	Instalación clínica
13	Desmontaje y embalaje del asiento del inodoro
14	Información técnica

SECCIÓN 01: Uso indicado

Uso indicado

El asiento del inodoro GottaGo está pensado para proporcionar apoyo postural a los niños con discapacidades con el fin de facilitarles el aseo.

El GottaGo es un asiento de inodoro portátil destinado a facilitar el aseo en casa y en la comunidad.

Indicaciones de uso

Recomendamos que un adulto realice las inspecciones del producto de acuerdo con la sección 08 de este manual de usuario para garantizar que el producto es seguro de usar.

El asiento de inodoro GottaGo está indicado para su uso en un entorno de baño con superficie plana. El asiento está destinado a proporcionar apoyo postural a los niños con diversas discapacidades que afectan a su capacidad para sentarse sin apoyo. Los usuarios pueden ser, entre otros, niños no ambulantes con un trastorno neuromuscular, congénito o cromosómico, una lesión de la médula espinal o un retraso global del desarrollo. GottaGo está diseñado para niños de entre 2 y 9 años aproximadamente, con un peso máximo de usuario de 30 kg.



Los niños no deben quedar desatendidos en el asiento de inodoro GottaGo en ningún momento, ya que podrían correr el riesgo de lesionarse.

SECCIÓN 02: Certificación

El GottaGo está clasificado como dispositivo médico de clase I según la normativa de la UE y del Reino Unido. Como fabricante, James Leckey Design Limited declara que este producto cumple con el Reglamento de Dispositivos Médicos (2017/745), el Reglamento de Dispositivos Médicos del Reino Unido de 2002, la Directiva de Dispositivos Médicos (93/42 CEE) y la norma EN 12182:2012 Productos de asistencia para personas con discapacidad, requisitos generales y métodos de prueba.

Nota: Información general para el usuario El incumplimiento de estas instrucciones puede resultar en daños físicos, daños al producto o daños para el medio ambiente.

Nota: Los niños deben usar el cinturón de seguridad en todo momento cuando estén sentados en el GottaGo.

SECCIÓN 03: Advertencias y precauciones

Verificaciones diarias de precaución:

- El GottaGo debe verificarse diariamente antes de su uso para asegurarse de que todas las correas y elementos de asiento están bien sujetos.
- Lea siempre detenidamente las instrucciones antes de utilizarlo.
- Inspeccione siempre visualmente el producto antes de utilizarlo. En caso de duda, DETÉNGASE. Si sospecha o sabe que el producto o una pieza están defectuosos, DETÉNGASE. Póngase en contacto con nuestro servicio de atención al cliente o con su distribuidor local lo antes posible.
- Compruebe siempre que el reposapiés está asegurado.
- El proveedor de cuidados no debe tocar ninguna junta móvil o pivote que no esté bloqueado.
- Asegúrese de que haya un espacio de acceso adecuado en todos los lados del producto. No es aconsejable desplazar al usuario ni ajustar el GottaGo mientras el niño esté sentado.
- Antes de colocar al usuario en el producto, asegúrese de que el producto está configurado según

las necesidades del usuario y compruebe su estabilidad.

- Al montar o ajustar la posición de los componentes del asiento del inodoro, tenga cuidado de no atraparse los dedos.
- Asegúrese siempre de que las cuatro patas tengan los cierres de seguridad totalmente acoplados antes de colocar al usuario en el producto.
- No mueva ni levante nunca el GottaGo con el niño dentro.

Cuando el usuario se sienta por primera vez:

- Las transferencias del usuario desde y hacia el producto deben realizarse con el equipo y el personal adecuado.
- Si el usuario muestra cualquier forma de angustia, retírelo del producto tan rápido como sea posible de forma segura.

Precaución - peligro de pellizcarse los dedos:

- Al montar o ajustar la posición de los componentes del asiento, tenga cuidado de no pellizcarse los dedos al colocar los componentes del asiento y apretar las fijaciones. Debido a la naturaleza del contorno flexible del diseño del asiento del inodoro GottaGo, tenga en cuenta el peligro de pellizcarse los dedos en las zonas entre el asiento y el armazón cuando el usuario está sentado y activo.

Advertencia - peligro de caída:

- Siempre coloque el cinturón de seguridad inmediatamente cuando el usuario esté sentado en el GottaGo.
- No utilice nunca el GottaGo sobre un terreno irregular.
- No deje nunca al niño sin vigilancia mientras esté sentado en el producto.
- Compruebe siempre que el reposapiés esté asegurado antes de que el usuario sea trasladado al asiento y que las correas de los pies del usuario se utilicen después de que colocar el cinturón de seguridad.
- Advertencia - peligro de atraparse los dedos: Tenga cuidado de que los dedos del usuario o de los niños que se encuentren cerca no queden atrapados en los espacios entre el asiento y el armazón.
- Advertencia - seguridad de los ocupantes: Asegúrese de que todos los arneses del ocupante y especialmente las correas de seguridad para los pies estén abrochados y ajustados para mantener al ocupante en su sitio antes de ir al baño. No deje nunca al niño sin vigilancia mientras esté sentado en el GottaGo.

Cuidados generales

- **Precaución de limpieza:** Limpie el GottaGo con regularidad para evitar la acumulación de suciedad en los elementos de asiento y en el armazón. La suciedad acumulada puede desgastar prematuramente las molduras del asiento y favorecer la corrosión del armazón. Utilice únicamente limpiadores domésticos no abrasivos y paños húmedos.
- **Precaución de limpieza con mangueras/lavadoras eléctricas:** No utilice mangueras ni lavadoras eléctricas en el armazón, ya que el armazón no está sellado contra el agua corriente y puede resultar dañado por el agua.
- **Precaución de almacenamiento:** El producto debe mantenerse alejado de todas las fuentes de calor directas, incluidas las llamas, los cigarrillos y los calentadores eléctricos y de gas.
- **Precaución al comenzar a usarlo:** Cuando saque el GottaGo del almacenamiento, deje que se aclimate primero a la temperatura ambiente. Limpie cualquier humedad que se haya condensado en el producto.
- **Precaución para la eliminación:** Deseche el GottaGo únicamente en un vertedero comunitario bajo la categoría de reciclaje correcta.

Limpieza adicional de los componentes de metal y plástico

- Para la limpieza diaria se puede utilizar agua y jabón o un rocío anti-bacteriano
- No utilice disolventes para limpiar los componentes de plástico o metal.
- Asegúrese siempre de que el producto esté seco antes de usarlo.

SECCIÓN 04: Condiciones de la garantía

La garantía de GottaGo sólo se aplica cuando el producto se utiliza de acuerdo con su uso previsto, siguiendo todas las especificaciones del fabricante. Este producto fabricado por James Leckey Design Ltd. tiene un año de garantía.

Los productos pueden devolverse para su garantía, reparación o sustitución hasta 12 meses después de haberlos adquirido. Una vez que se ponga en contacto con nosotros, organizaremos la recolección de los productos a nuestro cargo y, una vez devueltos, repararemos o sustituiremos los productos y se los devolveremos en un plazo de 14 días. En todos los casos, es responsabilidad del cliente asegurarse de que los productos que se devuelven están adecuadamente embalados, preferiblemente en el embalaje original.

SECCIÓN 05: Información de seguridad

1. Lea siempre las instrucciones de uso antes de utilizar el producto.
2. Los niños no deben ser dejados sin supervisión en ningún momento cuando utilicen este producto.
3. Compruebe que todos los componentes del GottaGo están bien montados de acuerdo con las instrucciones de uso antes de utilizarlo.
4. Asegúrese de utilizar el cinturón de seguridad y las correas para los pies en todo momento.
5. GottaGo debe colocarse sobre una superficie seca, sólida y estática. No utilice nunca GottaGo sobre una superficie inclinada.
6. El peso máximo del usuario de GottaGo es de 30 kg (66 libras). Este peso no debe superarse nunca.
7. No utilice nunca el reposapiés para apoyar al niño durante las transferencias.
8. No modifique GottaGo ni utilice componentes que no estén aprobados por Firefly con GottaGo en ningún momento. Esto puede poner al niño en peligro y también invalidar la garantía.

9. GottaGo debe mantenerse alejado de cualquier fuente de calor directa, incluidas las llamas, los cigarrillos y los calentadores eléctricos y de gas.
10. Limpie el producto regularmente de acuerdo con la sección 07 de este manual de usuario.
11. Realice comprobaciones de mantenimiento con regularidad para asegurarse de que el producto está en buenas condiciones de funcionamiento. El GottaGo no debe utilizarse si alguna de las piezas está defectuosa.
12. No podemos ofrecer consejos especializados sobre el traslado y la manipulación, ya que las circunstancias difieren en cada familia. Para obtener orientación sobre el traslado y la manipulación, consulte a su terapeuta.
13. Si tiene alguna duda sobre el uso seguro de GottaGo, o si alguna de sus piezas falla, deje de utilizar el producto inmediatamente y póngase en contacto con el servicio de atención al cliente de Firefly en el Reino Unido, llamando al 0800 318265 o en Irlanda, al 1800 626020.



Los niños no deben quedar desatendidos en el asiento de inodoro

GottaGo en ningún momento, ya que podrían correr el riesgo de lesionarse. Se debe tener cuidado al desplegar el armazón, ya que las manos están muy cerca de las piezas móviles.

SECCIÓN 06: Precauciones y contraindicaciones - Precauciones

Precauciones

El GottaGo puede no ser adecuado para niños y jóvenes con las siguientes presentaciones:

- Deformidades fijas de la columna vertebral, como escoliosis o cifosis
- Contracturas musculares severas
- Asimetría muscular o esquelética grave (diferencias entre los lados izquierdo y derecho del cuerpo), incluida la luxación de cadera
- Trastornos progresivos y de desgaste muscular

SECCIÓN 07: Información sobre la limpieza y el cuidado

- Alto riesgo de fracturas óseas
- Alto riesgo de lesiones relacionadas con la presión o llagas abiertas
- Patrones de movimiento fuertes e incontrolados
- Niños dependientes del uso de gastrostomía endoscópica percutánea
- Inestabilidad médica, incluida la función respiratoria comprometida
- Dependientes de aparatos de mantenimiento de la vida de terceros, como tanques de oxígeno
- Dificultades de aprendizaje y/o problemas de comportamiento

Contraindicaciones

No existen contraindicaciones asociadas al GottaGo.

Cuando limpie GottaGo, le recomendamos que utilice agua tibia y detergentes no abrasivos, nunca utilice disolventes orgánicos o líquidos de limpieza en seco.

El cinturón de seguridad y las correas para los pies se pueden quitar y limpiar con agua tibia y jabón cuando sea necesario.

Se puede utilizar agua y jabón o un aerosol antibacteriano para limpiar el armazón; no utilice disolventes para limpiarlo.

SECCIÓN 08: Inspección y mantenimiento del producto

Recomendamos que se realicen varias comprobaciones del GottaGo antes de cada uso para garantizar la seguridad del producto. A continuación, se enumeran las comprobaciones recomendadas:

1. Asegúrese de que el asiento está conectado correctamente al chasis y compruebe que es estable y seguro antes de colocar al niño.
2. Asegúrese de que el cinturón de seguridad y las correas de los tobillos estén bien fijados al respaldo del asiento y al reposapiés, respectivamente.
3. Compruebe que el cinturón de seguridad y las correas de los tobillos no estén desgastados.
4. Compruebe que las correas del trinquete no presentan grietas ni daños.
5. Compruebe que las conexiones del armazón están libres de residuos y sin signos de desgaste.

Para todas las cuestiones relacionadas con el servicio, consulte el sitio web de Firefly: www.fireflyfriends.com o póngase en contacto con Firefly en customer.enquiries@fireflyfriends.com

SECCIÓN 09: Directrices importantes

Asegúrese de que el GottaGo está en una superficie estable antes de transferir a un niño al producto. Abra el respaldo, aflojando las correas de trinquete y asegurándose de que permanezcan sujetas, para colocar al niño en el producto y realice los ajustes necesarios una vez que esté bien colocado.

Asegúrese de que el cinturón de seguridad y las correas de los tobillos estén listos para ser colocados en cuanto el niño se coloque en su GottaGo. Por favor, tenga cuidado y vigile de cerca a su hijo mientras se realizan las modificaciones para ajustar el cinturón de seguridad y/o las correas de los tobillos.

SECCIÓN 10: Reedición de productos Firefly

Si desea ceder su GottaGo a otra familia cuando a su hijo se le quede pequeño, le aconsejamos que limpie a fondo el asiento, la estructura y la mochila por razones de higiene personal.

Asegúrese de que el producto incluye una copia del manual de usuario. Puede solicitar una copia poniéndose en contacto con nuestro equipo de atención al cliente en [customer.enquiries@fireflyfriends.com](mailto:enquiries@fireflyfriends.com) o a través de nuestra página web en www.fireflyfriends.com/gottago.

Si tiene alguna duda sobre el uso seguro de su producto Firefly o si alguna de sus piezas falla, deje de utilizar el producto y póngase en contacto con el servicio de atención al cliente de Firefly by Leckey en customer.enquiries@fireflyfriends.com.

Antes de volver a utilizar un producto, se recomienda desinfectarlo mediante uno de los siguientes procedimientos:

Nota: Limpie siempre primero el producto para eliminar la suciedad acumulada antes de desinfectarlo/sanearlo.

1. En la medida de lo posible, se recomienda el uso de un sistema de desinfección automatizado de “niebla” que se utiliza para cubrir completamente las superficies del producto con un agente desinfectante. Las instrucciones del fabricante del sistema elegido deben consultarse antes de su uso y seguirse al pie de la letra.
2. Si no se dispone de un sistema de desinfección automático, todas las superficies del producto deben limpiarse con toallitas desinfectantes o con un desinfectante líquido en un paño suave. Deben seguirse las instrucciones del fabricante del producto elegido. La tapicería y los tejidos del producto deben limpiarse a fondo de acuerdo con la sección “Información sobre la limpieza y el cuidado” de este manual.

SECCIÓN 11: Manual de instrucciones

11.1 Despliegue del armazón del GottaGo

Su armazón GottaGo tendrá este aspecto cuando lo saque de la caja.

- 1 Armazón
- 2 Correa
- 3 Mochila
- 4 Asiento
- 5 Orinal
- 6 Plataforma

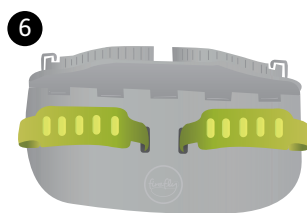
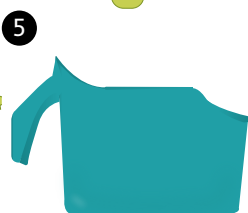

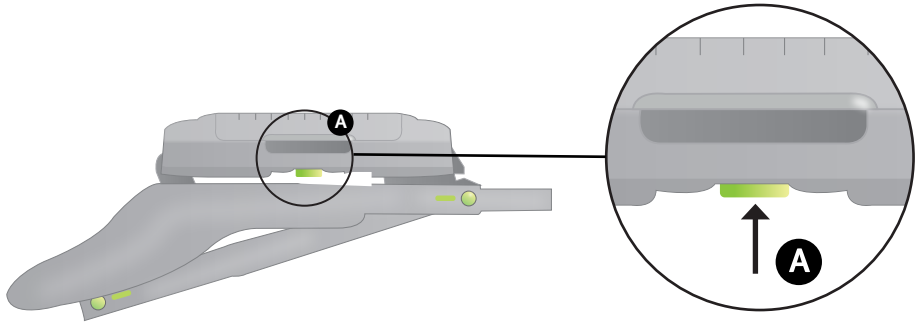

El GottaGo está diseñado para ser utilizado únicamente en un terreno llano.

Para **desplegar el armazón**, identifique los botones **A** en la parte inferior del armazón.

Para facilitar el ensamblado, sostenga el armazón GottaGo desde atrás y con el lado derecho hacia arriba. (donde las patas están plegadas por debajo) y presione los botones **A** simultáneamente para liberar las patas. Al desplegar las patas, asegúrese de que los pies están apoyados en el suelo y no en el aire.

Despliegue las patas hasta que se oiga un clic.

Verifique que las cuatro patas estén completamente separadas y bloqueadas en su posición.

Coloque el armazón del GottaGo en un terreno llano.

11.2 Ajuste de la altura del armazón del GottaGo

El GottaGo tiene 3 ajustes de altura: altura del orinal **1**, altura estándar **2** y altura del inodoro para discapacitados **3**.



La altura se indica mediante **indicadores verdes numerados** en cada una de las patas.

A continuación, identifique los botones de ajuste de altura en el interior de cada una de las patas del armazón **B**.

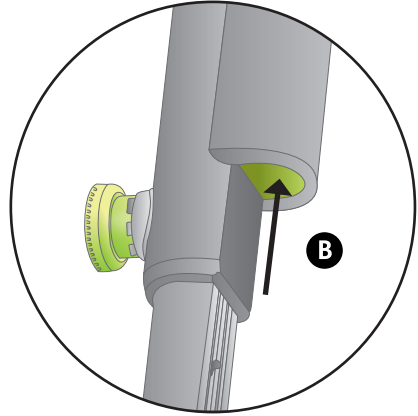

Para ajustar la altura del armazón, cada pata tiene un bloqueo de seguridad **A** que debe desengancharse primero. Tire de este pasador de bloqueo **A** hacia fuera y luego gire un cuarto de vuelta para liberar el bloqueo de seguridad.

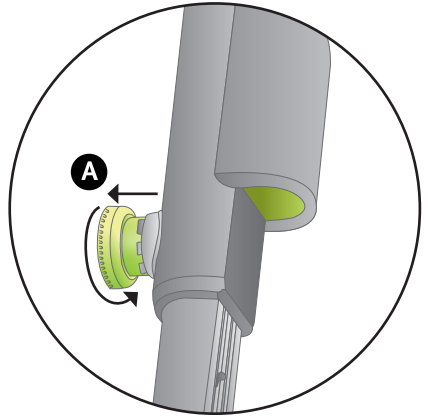

Para ajustar la altura estándar:

Desenganche el bloqueo de seguridad. Con el armazón del GottaGo en posición vertical, presione **simultáneamente** los botones delanteros **B** y comience a levantar suavemente el armazón del GottaGo hacia arriba. **Repita** este movimiento con los botones traseros. Vuelva a activar los bloqueos de seguridad girando un cuarto de vuelta y empujándolos hacia adentro.

A medida que levanta, **suelte el botón**. Esto permitirá que las patas bajen a la altura estándar **2**. Oirá un clic notable. Repita la operación con las dos patas traseras.

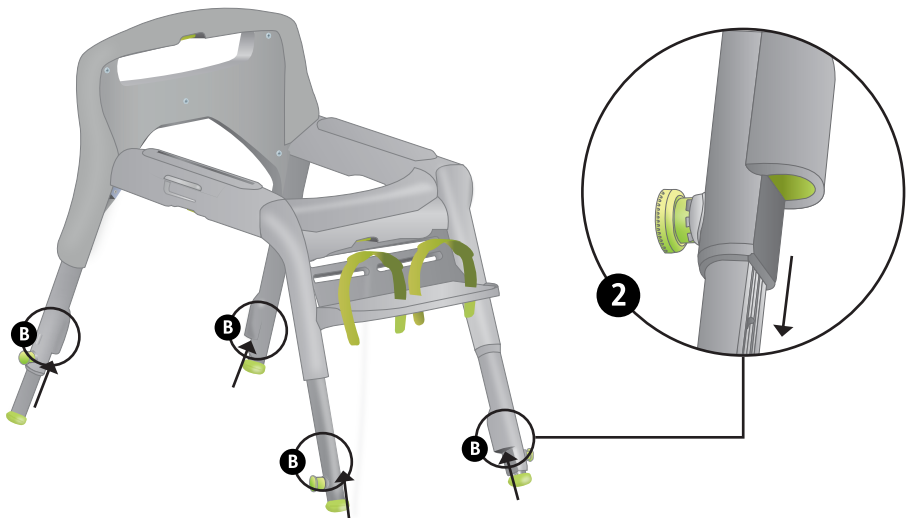

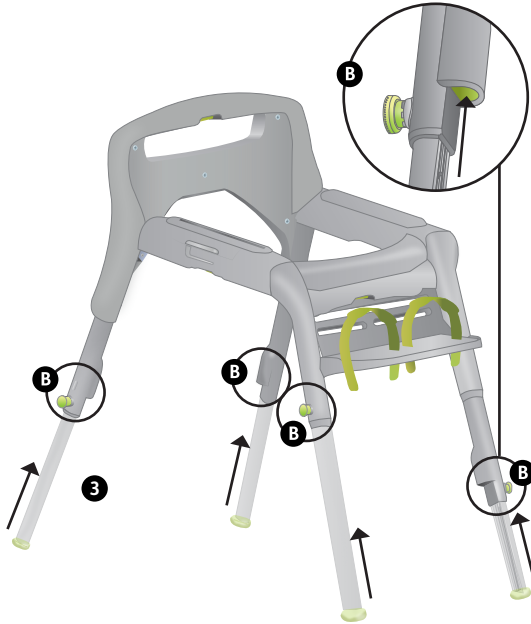

Para ajustar la altura del inodoro para discapacitados:

Con el armazón del GottaGo en posición vertical, **mantenga pulsados** los botones delanteros **B** simultáneamente y comience a levantar suavemente la estructura del GottaGo hacia arriba. Esto permitirá que las patas descendan hasta la altura completamente extendida **3**. Oirá un clic notable. Repita esta operación con las patas traseras.

Asegúrese de que cada una de las patas está ajustada a un nivel parejo, identificable a través de los **indicadores verdes numerados**.

Vuelva a colocar el bloqueo de seguridad en la posición de enganche girando un cuarto de vuelta y empujando hacia dentro.

11.3 Fijación del asiento GottaGo al chasis

Cuando su armazón está configurado siguiendo las instrucciones de la sección **10:1** y **10:2**, puede colocar el asiento GottaGo en el armazón. En primer lugar, es necesario fijar el trinquete **A** y las correas laterales **B**.

Para hacer esto, pase la correa del trinquete por el trinquete. Sabrá que la conexión se ha realizado cuando oiga un clic cuando la correa **A** pase por el trinquete **B**.

Deje el asiento a un lado por ahora mientras prepara el armazón.

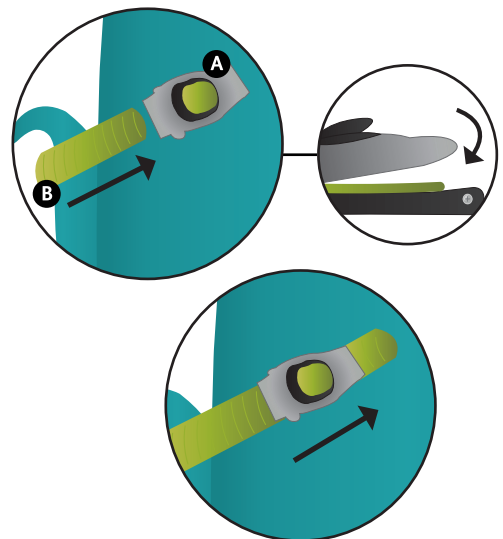

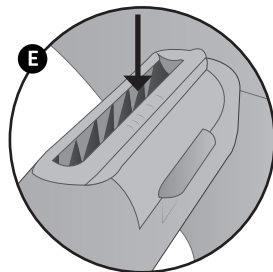
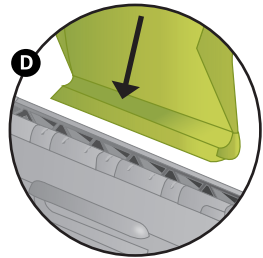
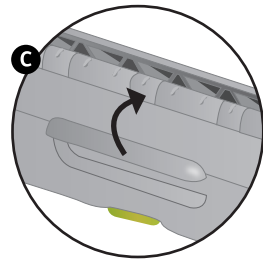
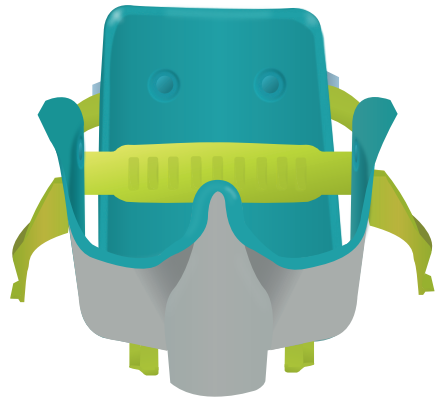

En el armazón gris principal, desbloquee los conectores del armazón **C** a ambos lados tirando hacia arriba.

Fije el asiento GottaGo al armazón alineando los conectores del asiento **D** sobre la ranura de recepción **E**. La ranura **E** tiene indicadores visuales que le ayudarán a alinear los conectores del asiento con el armazón de forma simétrica. Empuje los conectores del asiento **D** en la ranura de recepción **E** y, a continuación, bloquee los conectores del asiento al armazón **C** empujándolos hacia abajo. Oirá un chasquido para indicar que están bloqueados.

11.4 Fijación del reposapiés

El reposapiés **A** puede fijarse encajando fácilmente en una de las cuatro posiciones designadas en el armazón **B**. Se escuchará un clic audible cuando encaje.

Cuando esté satisfecho con la altura del reposapiés, acople los cierres secundarios.

Los cierres secundarios se enganchan fijando los ganchos de bloqueo **C** en los receptores **D** de la parte trasera del reposapiés. Pase los ganchos de bloqueo **C** por los receptores **D** de manera que el aro quede en la parte superior **E**.

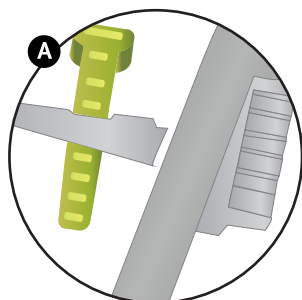
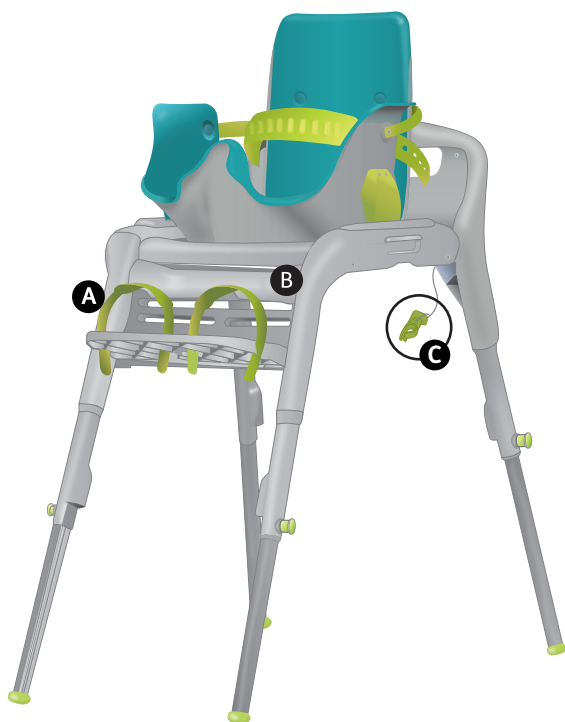

Inserte el reposapiés

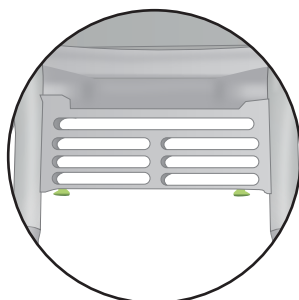

Ranuras para insertar el reposapiés

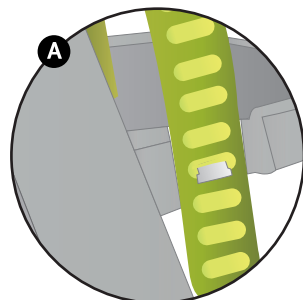

Lengüetas para asegurar las correas de los pies

Inserción el Bloqueo de Enganche

Inserte el bloqueo de enganche **C** empujándolo en el receptor **D** en la parte trasera del reposapiés. Para hacer esto, asegúrese de que el gancho esté en la posición correcta hacia arriba, con el gancho en la parte superior **E**.

Una vez que haya colocado el en la posición deseada, el reposapiés puede permanecer en su lugar, incluso cuando esté plegado.

Si es necesario reajustar la altura del reposapiés en otro momento más tarde, retire el bloqueo de enganche y el reposapiés, y vuelva a colocarlo siguiendo los pasos anteriores.

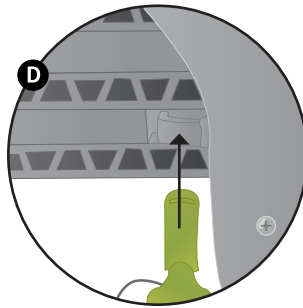
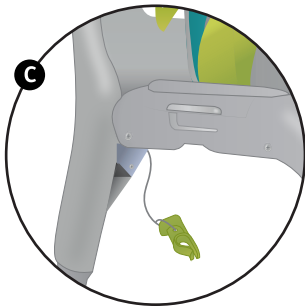

Fijación del cierre secundario

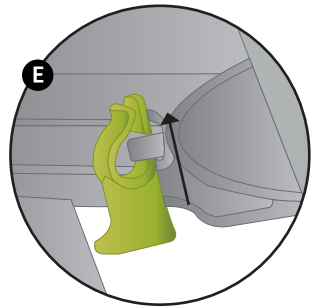

Asegurado con el arco en la parte superior

11.5 Fijación del orinal

El orinal puede fijarse deslizándolo por los raíles **A** hasta que la parte delantera del orinal llegue a la protección contra salpicaduras del asiento. Tire hacia arriba de la pieza de metal para apretar la correa de trinquete. Presione el botón negro y tire de la correa para aflojarla.

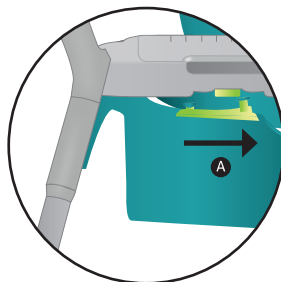
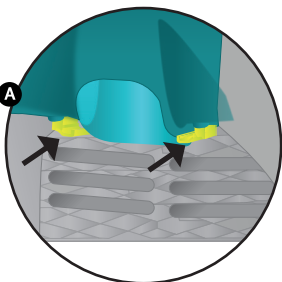

SECCIÓN 12: Instalación clínica

12.1 Ajuste de la posición del asiento

Tras el ensayo del asiento, debería tener una idea de la posición adecuada del asiento para su hijo. La posición más deseable es que los pies estén detrás o debajo de las rodillas.

Desbloquee los conectores del asiento en el armazón. Para ello, empuje suavemente el lado del asiento hacia el armazón y luego levante el cierre. Esto facilitará la inclinación hacia delante.

Deslice el asiento a lo largo de la ranura hasta la posición deseada y, a continuación, asegúrese de que el asiento quede bloqueado en su sitio.



Pies debajo de las rodillas



Pies detrás de las rodillas



Pies por delante de las rodillas



No ajuste el asiento con el niño dentro. No ajuste el asiento con el niño dentro.

12.2 Ajuste del reposapiés

Asegúrese de que el reposapiés esté a una altura que permita soportar peso a todo lo largo del muslo. Un reposapiés demasiado alto puede provocar un exceso de presión en el trasero, lo que dificulta la relajación.

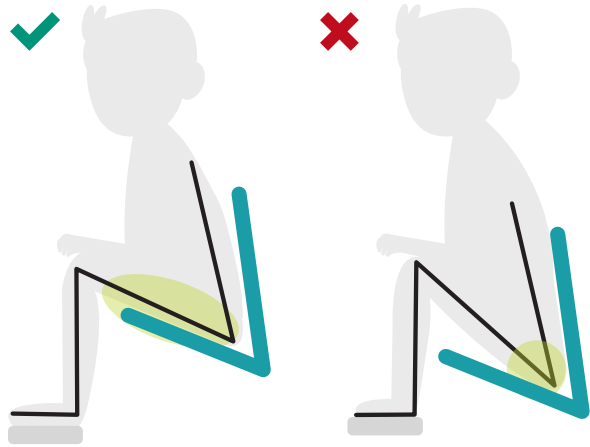

12.3 Comprobar la altura del reposapiés

Las correas de trinquete pueden ajustarse para que el niño se incline hacia delante y le ayuden a apoyar los brazos en los reposabrazos o las piernas para ayudar a proporcionar un apoyo natural anterior del tronco y la cabeza. Esto también ayudará a proporcionar un apoyo lateral y posterior contorneado y promoverá la relajación de los intestinos y los músculos del suelo pélvico.

Cerrar el ángulo de la espalda puede reducir el tono muscular alto. Las correas de trinquete pueden colocarse de forma asimétrica si es necesario.

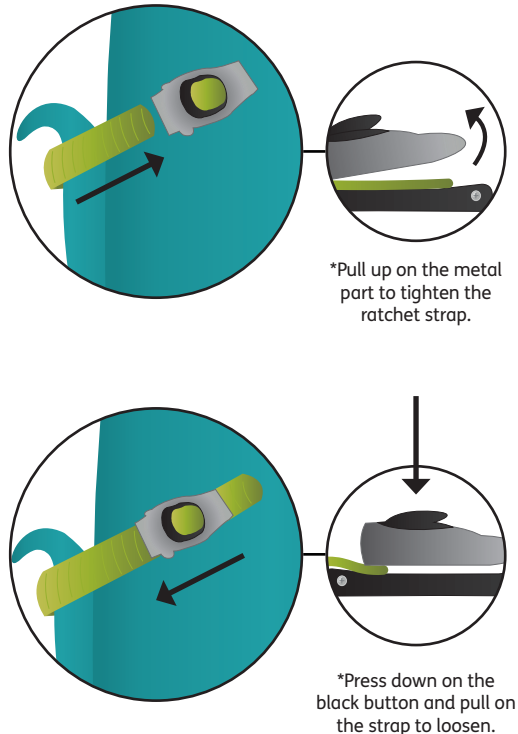

SECCIÓN 13: Desmontaje del GottaGo

13.1 Desmontaje del orinal

Si el orinal ha sido utilizado, deslícelo con cuidado por los raíles **A** alejándolo de la protección contra salpicaduras.

Deseche el contenido según sea necesario y lávese bien.

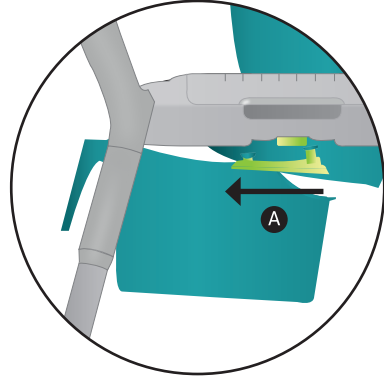

13.2 Desmontaje del asiento

Desbloquee los conectores del asiento en el armazón **A**. Para ello, empuje suavemente el lado del asiento hacia el armazón y luego levante el cierre **B**.

Libere las correas del trinquete **C** pulsando el botón de liberación **D** y tirando de la correa para liberarla del trinquete. Doble los lados del asiento hacia dentro, plegando el respaldo sobre ellos. Utilice la correa del asiento para mantenerlo en su sitio.

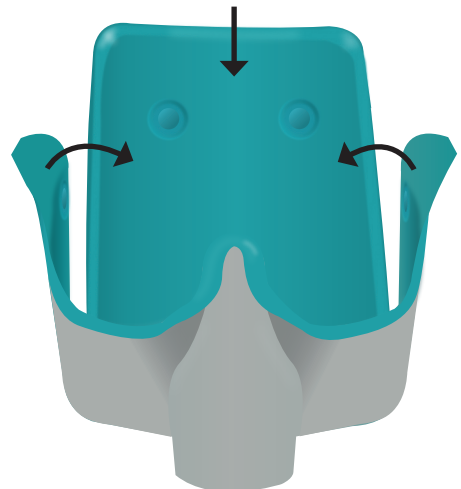
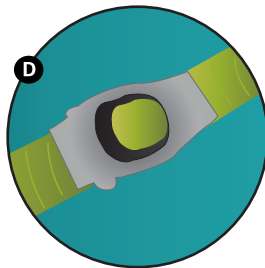
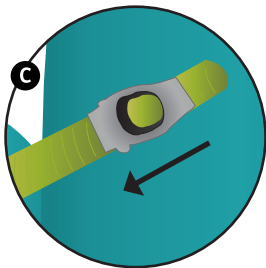
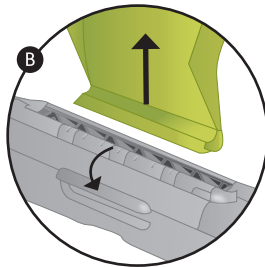
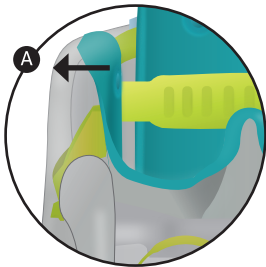

13.3 Desmontaje del reposapiés

Si va a retirar el reposapiés, asegúrese de que los ganchos de bloqueo **A** estén liberados.

Presione los ganchos de desbloqueo **B** situados a ambos lados del reposapiés y sáquelo de la ranura.

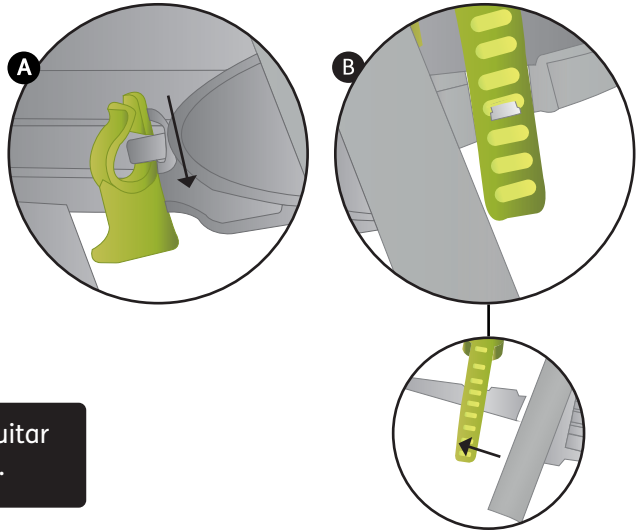

No tire del cable para quitar los cierres de enganche.

13.4 Plegado del armazón

Suelte el bloqueo de seguridad **A** de la posición de enganche y pulse el botón **B** en la parte interior de las patas para volver a la posición de altura más baja, lista para plegarse.

Antes de plegarlo, asegúrese de que GottaGo esté en el suelo y las patas estén completamente separadas, luego presione los botones en la parte inferior del armazón **C** levante hacia arriba y plieguelo.

Pliegue primero las patas traseras hacia abajo, como se muestra, y luego las delanteras hasta que oiga un clic.

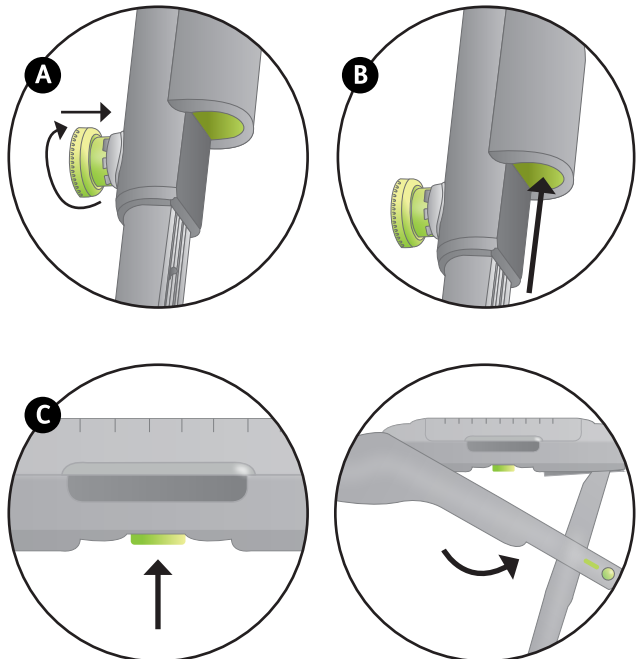

13.5 Embalaje de la mochila

Tome su armazón plegado **A** y deslícelo dentro de la mochila sujetando el asa del armazón.

Saque el orinal y póngalo en el fondo de la mochila.

Deslice el reposapiés **C** en el hueco detrás del armazón, si lo retira. Tome su asiento plegado **D** y colóquelo en el hueco disponible en la mochila.

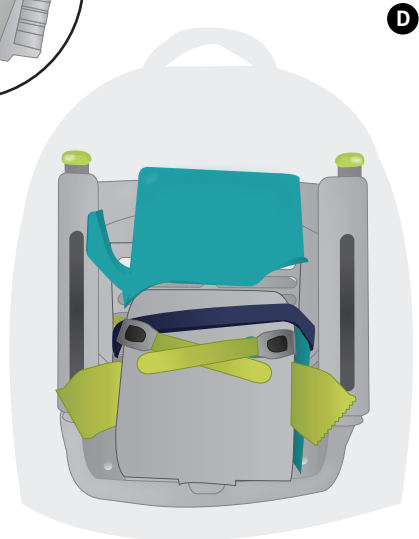
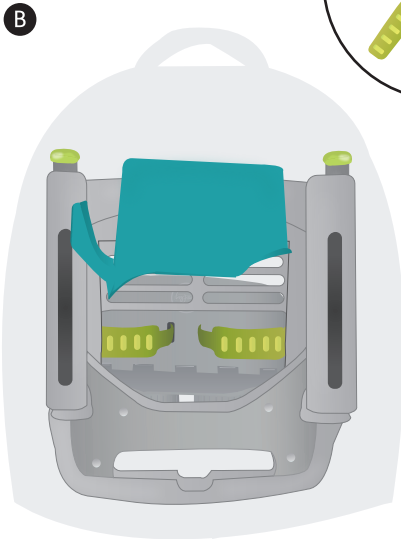
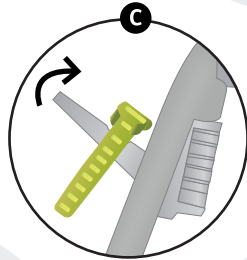

SECCIÓN 14: Información técnica

Asiento











	Tamaño 1	Tamaño 2
Edad	2-5 años	4-9 años
Ancho de cadera	22.5cm	27 cm
Profundidad mínima del asiento*	22 cm	29 cm
Ángulo de inclinación del respaldo (hacia delante)	8°	25°
Ángulo de los muslos (fuera de la horizontal)	40°	40°
Altura respaldo	24cm	36cm
Peso (asiento y armazón)	5.8 kg	6.1 kg

Armazón

Tamaño del armazón plegado	49 x 57 x 19 cm
Tamaño del armazón en comparación con el piso	52 x 72cm (a la altura máxima)
Tamaño del armazón en comparación con el piso	40cm
Peso máximo del usuario	30 kg
Altura (parte más baja del asiento)	1 – 30cm 2 – 46cm 3 – 53cm

*Para los niños se recomienda elegir la talla más grande siempre que cumplan con la medida mínima de profundidad del asiento

Tabla de símbolos

Símbolo	Significado
	Dispositivo médico
	Lea las instrucciones de uso
	Marcaje CE
	Advertencia
	No desechar junto con la basura doméstica
	Rango de temperatura
	Rango de humedad
	Fabricante
	Número de modelo
	Número de serie
	Peso máx. de ocupación



FireflyFriends Ltd
19c Ballinderry Road
Lisburn BT28 2SA
Northern Ireland

fireflyfriends.com

(+44) 28 9267 8879
hello@fireflyfriends.com



Puede encontrar información sobre los distribuidores en el sitio web de Firefly en:

www.fireflyfriends.com/uk/distributor-information

Fecha de elaboración: 14 de abril de 2021



LS934-01