



GoTo

Manual de usuario de GoTo



Family Freedom



El Firefly GoTo es un asiento portátil ligero que mejora la vida de los niños mediante la participación. Es un asiento multiusos seguro y de apoyo, ideal para su hogar o para viajes.

Lea atentamente todas las instrucciones para el usuario antes de usar GoTo. Estas instrucciones también se pueden descargar de nuestro sitio web **www.fireflyfriends.com** junto con videos, diagramas y otras descargas útiles.

Contenido

01 Uso Previsto	p.153
02 Declaración de Conformidad	p.154
03 Términos de la Garantía	p.154
04 Información de Seguridad	p.155
05 Información sobre la Limpieza y Cuidado	p.156
06 Mantenimiento del Producto	p.158
07 Pautas Importantes	p.158
08 Inspección del Producto	p.159
09 Reedición de Productos Firefly	p.159
10 Configuración de su Asiento GoTo	p.160
11 Uso del Asiento GoTo en una Silla de Respaldo Duro	p.162
12 Uso del Asiento GoTo en un carrito de supermercado	p.166
13 Fijando el asiento GoTo al accesorio floorsitter	p.167
14 Posiciones de Reclinación Recomendadas	p.169
15 Desmontando GoTo y quitando la tapicería	p.172
16 Volviendo a colocar la tapicería y montaje de GoTo	p.176
17 Información sobre los Tamaños	p.179
18 Información sobre el Cuidado y la Limpieza del Vinilo GoTo	p.180

SECCIÓN 01: Uso previsto

GoTo Seat se ha diseñado para proporcionar apoyo postural en la parte superior del cuerpo para niños con discapacidades. El asiento debe estar sujeto a una silla o estructura de soporte similar para garantizar la estabilidad y seguridad en todo momento. El GoTo Seat es para uso ocasional debido al apoyo y alivio de la presión limitados, por lo que no está diseñado para ser utilizado como el sistema de asiento principal para un niño con una discapacidad.

El asiento GoTo debe estar firmemente sujeto a un soporte rígido y estable mediante el uso de todas las correas de sujeción negras.

El niño no debe colocarse en el GoTo si el soporte no es estable. Tenga en cuenta las habilidades de su hijo y observe a su hijo en todo momento.

El asiento GoTo está disponible en 2 opciones de tamaño. El tamaño 1 está destinado a niños de aproximadamente 1 a 3 años con un peso máximo de 15 kg / 33 libras * y el tamaño 2 está destinado a niños con una edad aproximada de 3 a 8 años y un peso máximo de 30kg / 60lbs *. **Para obtener más información, consulte la Guía de tallas en la Sección 17.**



* Tenga en cuenta, sin embargo, que el límite de peso para un niño que se coloca en un asiento de carrito de compra estándar es de 13 kg / 28.5 lb como máximo.

No podemos aceptar responsabilidad por cualquier uso del producto fuera de su uso previsto. Las actividades diarias probadas y aprobadas por Firefly por Leckey para el uso del asiento GoTo son:

1. Se puede sujetar a una silla de respaldo duro, para cenar con familiares y amigos.
2. Se puede usar en un carrito de compras, lo que permite a los padres o tutores hacer las compras con mayor facilidad.
3. Se puede usar en un columpio estilo cuna, lo que permite que el niño disfrute de esta actividad. El asiento GoTo debe encajar dentro de los bordes de la base del asiento basculante. Si el asiento GoTo sobresale por fuera de la base del asiento basculante, entonces el asiento GoTo no se puede usar en un asiento basculante,. El uso de GoTo en columpios es a discreción del usuario, ya que los diseños de columpios varían ampliamente. Evalúe lo seguro que el GoTo está en su columpio antes de usarlo y asegúrese de que Usted se siente seguro de que la unidad está bien segura antes de colocar a su hijo en el GoTo.
4. Como un Floorsitter con el accesorio Floorsitter.
5. Se puede usar en una silla de paseo, lo que permite a los padres o tutores mantenerse activos.

Tenga en cuenta que mientras su hijo esté usando el Floorsitter, será posible que se muevan por el piso, por lo que siempre se debe usar bajo supervisión. Si tiene alguna duda, póngase en contacto con el servicio de atención al cliente de Firefly en:
customer.enquiries@fireflyfriends.com

SECCIÓN 02: Declaración de Conformidad

James Leckey Design Ltd; como fabricante con responsabilidad exclusiva de la marca Firefly declara, que el GoTo Seat cumple con los requisitos de las Directrices 93/42 / CEE y de las ayudas técnicas EN12182 para personas discapacitadas, requisitos generales y métodos de prueba.

SECCIÓN 03: Términos de la Garantía

La garantía de GoTo se aplica solo cuando el producto se utiliza de acuerdo con su uso previsto, siguiendo todas las especificaciones del fabricante. Se proporciona una garantía de un año con este producto fabricado por James Leckey Design Ltd.

El producto se nos puede devolver cubierto por la garantía, para reparación o reemplazo hasta 12 meses desde su recepción. Una vez que se ponga en contacto con nosotros, organizaremos la recogida del producto a nuestro cargo y, una vez que lo hayamos recibido,

lo repararemos o reemplazaremos y se lo devolveremos en un plazo de 14 días. En todo caso, es responsabilidad de los clientes asegurarse de que los productos que se devuelven estén adecuadamente empaquetados, preferiblemente en el empaque original.

SECCIÓN 04: Información de Seguridad

1. Lea siempre las instrucciones de uso completamente antes de usar.
2. Los usuarios **no deben dejarse desatendidos** en ningún momento en este producto.
3. Siempre evalúe la idoneidad y la estabilidad de la silla, el carrito, la silla de paseo o El columpio estilo cuna, antes de colocar el asiento GoTo.
4. Asegúrese siempre de que el asiento GoTo esté firmemente asegurado antes de usarlo y que las correas estén ajustadas.
5. El asiento GoTo **no ha sido evaluado en pruebas de colisión** y, por lo tanto, no se puede utilizar en los medios de transporte. Sin embargo, algunas aerolíneas han aprobado GoTo para su uso. Verifíquelo antes de volar.
6. Nunca use el Asiento GoTo en un carrito de compras en una superficie inclinada superior a 10 °, para evitar cualquier riesgo de caídas.
7. Si se usa un Asiento GoTo en un asiento basculante, no gire o empuje con fuerza excesiva. Se requiere supervisión en todo momento cuando el niño está en un asiento basculante.
8. Sujete el Floorsitter primero y ajuste al ángulo preferido antes de colocar al niño en el GoTo.
9. El Floorsitter debe usarse solamente sobre una superficie plana, firme y sólida.
10. El asiento GoTo contiene piezas que pueden representar un peligro de asfixia o de opresión para los niños pequeños. Verifique que todos los componentes estén en su lugar de manera segura y que estén bien sujetos antes de usarlos, incluyendo las perillas y las correas.
11. **No modifique el asiento GoTo.** No seguir las instrucciones puede poner al niño en peligro. También puede invalidar la garantía de GoTo.
12. El asiento GoTo debe almacenarse con cuidado y no debe usarse si alguna pieza está defectuosa. El GoTo debe almacenarse plano para evitar desperfectos.
13. El GoTo Seat debe mantenerse alejado de todas las fuentes directas de calor, incluidas las llamas, los cigarrillos y los calentadores eléctricos y de gas.
14. **Si tiene alguna duda sobre el uso seguro del Asiento GoTo o si alguna pieza falla, por favor deje de usar el producto y comuníquese con Firefly by Leckey Customer Services en customer.enquiries@fireflyfriends.com**

SECCIÓN 05: Información sobre la Limpieza y Cuidado

Base de Asiento de Plástico

1. Cuando limpie la base del asiento de plástico, le recomendamos que use solo agua tibia y un detergente no abrasivo como el detergente para platos.
2. Los alcoholes desinfectantes, como el etanol y el isopropanol, son adecuados para su uso en el cuerpo de plástico.
3. Nunca utilice disolventes orgánicos o líquidos de limpieza en seco.

Tapicería y Telas.

1. Limpie y cuide su tejido con regularidad. Simplemente use el aspirador con un accesorio de tapicería para eliminar las partículas de polvo y limpie con un paño húmedo para la limpieza general.
2. Los paños de microfibra son extremadamente eficaces sin jabón, lo cual es útil, ya que el jabón puede obstruir el tejido.
3. Las fundas del asiento se pueden quitar de la base del asiento de plástico duro y lavar a máquina a 40 ° C.
4. El procedimiento de secado es dejar secar en una superficie plana. No secar en secadora.
5. La tapicería se puede colocar en la lavadora intacta, después de quitar las correas, las hebillas y los cierres. Almacenar éstos en un lugar seguro y fuera del alcance de los niños.
6. La tela también se puede limpiar a mano mientras está en su sitio. Para los derrames de alimentos sólidos, recójalos con una espátula. Limpie la tela con un producto en base acuosa, como la espuma de un detergente suave y retírelo con un paño absorbente, toalla o esponja.
7. Para limpiar con éxito la tapicería sin mojar demasiado la tela o hacer que los colores se destiñan, se deben utilizar productos y herramientas diseñadas específicamente para cuidar la tapicería.
8. Limpie los derrames de inmediato. Cuanto más tiempo se deje una mancha o un derrame sin tratar, más difícil es quitarlo. También puede resultar en la pérdida permanente de color.
9. La limpieza con una esponja con jabón corriente y agua tibia es eficaz para limpiar la suciedad normal y los derrames de menor importancia. Evite frotar, ya que puede ser abrasivo y dañar la tela. Tenga cuidado de no saturar la tela, ya que esto hará que la mancha se extienda. Limpie de fuera adentro para evitar que la mancha se extienda más.

10. Los agentes de limpieza antisépticos se pueden usar en las manchas más resistentes. Los líquidos de limpieza desinfectantes como el alcohol isopropílico o el etanol son adecuados para su uso en GoTo. Asegúrese de que los productos de limpieza se hayan eliminado completamente. Deje que el producto se seque al aire, asegurándose de que todo el alcohol se evapore antes de volver a usar el producto.
11. No coloque la tapicería sobre la base de plástico mientras la cubierta aún esté húmeda. Seque bien antes de volver a ponerla.
12. No planche la tapa o las correas.
13. No use lejía en ninguna parte del GoTo.

Consejo:

Uno de los mejores detergentes de tapicería en base acuosa es muy fácil de hacer en casa. Ponga una taza de agua tibia (no caliente) en un cuenco y agregue 1/4 taza de jabón biodegradable de detergente para lavar platos. Bata con una batidora eléctrica a velocidad media

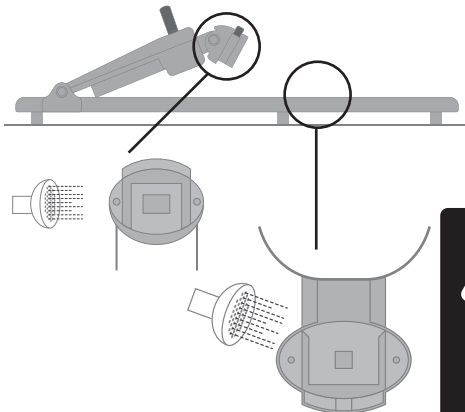

hasta que el líquido se convierta en una espuma espesa. Esta espuma eliminará la suciedad acumulada y la mayoría de las manchas de comida o bebida. No solo es este detergente sencillo de preparar y de bajo costo, sino que también no es tóxico y es respetuoso del medio ambiente.

Unidad de base Floorsitter

1. Asegúrese de que la parte inferior de la unidad del Floorsitter se limpie después de cada uso.
2. Se puede usar agua y jabón para la limpieza diaria.
3. No use solvente para limpiar la unidad de base del Floorsitter.
4. Para eliminar arena, tierra, hierba o cualquier pequeña partícula que pueda haber en las conexiones del Floorsitter al asiento, un ligero golpeteo del área ayudará a que se caigan las partículas. Enjuague bien para asegurarse de que no haya acumulación de partículas dentro de las conexiones. Para obstrucciones persistentes en el Floorsitter, se puede empujar con el dedo pulgar el pestillo para eliminar cualquier partícula y ayudar a liberarlas.
5. En caso de que el Floorsitter entre en contacto con agua salada, enjuague todas las partes con abundante agua salada fresca.



Si su Floorsitter se está utilizando en entornos fuera de la casa (como la playa o el jardín), es importante enjuagarlo después de cada uso para que esté libre de partículas u obstrucciones que puedan afectar sus mecanismos de operación.

SECCIÓN 06: Mantenimiento del producto

Para todas las cuestiones relacionadas con el servicio, por favor, consulte el sitio web de Firefly www.fireflyfriends.com o póngase en contacto con el equipo de Servicio al Cliente de Firefly en customer.enquiries@fireflyfriends.com

SECCIÓN 07: Pautas importantes

Colocación del niño en el asiento GoTo

1. El asiento GoTo debe estar bien sujeto en su lugar para el uso previsto antes de colocar al niño en el asiento.
2. El Floorsitter solo debe usarse en una superficie firme y sólida. Las superficies blandas, como moquetas o alfombras (especialmente las de pelo largo mullidas) pueden reducir la estabilidad del Floorsitter y deben usarse con precaución.
3. Asegúrese de que las correas del arnés no obstruyan la colocación del niño en el asiento GoTo. Las correas del hombro y las correas laterales de apoyo deben estar muy flojas.
4. Si se coloca en un carrito: guíe las piernas del niño lenta y suavemente

a través de los huecos para las piernas en el carrito de compras; no fuerce las piernas por las barras.

5. Una vez que las piernas estén bien colocadas, pase los brazos del niño suavemente por las correas de los hombros; las correas de los hombros deben estar muy flojas. Asegúrese de que las almohadillas de las correas de los hombros estén sobre los hombros del niño.
6. Cierre la hebilla central y ajuste las correas laterales de soporte para asegurarse de que el niño esté seguro en el arnés del asiento. La longitud de la correa para el hombro debe ajustarse bien a su hijo de manera segura. Vea la Sección 11 (b) para orientación.
7. La longitud de la correa de la ingle se puede ajustar accediendo al accesorio de ajuste debajo de la cubierta acolchada. En el tamaño 2 de GoTo, la ubicación de la correa de la ingle se puede mover hacia afuera para darle más espacio a su hijo a medida que crece. Vea la Sección 11 (b) para orientación.

Retirando al niño del GoTo Seat

1. Afloje las correas de los hombros y las correas laterales de apoyo.
2. Desbloquee la hebilla central usando el botón de liberación en el arnés.

3. Deslice las correas de los hombros de los hombros del niño y retire suavemente los brazos del niño del arnés.
4. Solo para el tamaño 1, si se coloca en un carrito: levante al niño suavemente guiando sus piernas fuera de los huecos de las piernas en el carro.

No intente sacar al niño del carrito mientras aún esté sujeto al asiento.

SECCIÓN 8: Inspección del Producto

Recomendamos que se lleven a cabo varios chequeos de los productos antes de cada uso para garantizar que el producto sea seguro.

Los chequeos recomendados se detallan abajo.

1. Verifique que el arnés esté en su lugar y asegúrelo.
2. Revise toda la tapicería en busca de señales de desgaste.
3. Revise todas las hebillas para asegurarse de que las correas **estén firmemente sujetas** al soporte de plástico.
4. Revise el soporte de plástico para detectar grietas o desperfectos.
5. Asegúrese de que todas las perillas estén bien **apretadas**.

6. Asegúrese de que el GoTo **esté bien seguro en la base** antes de posicionar al niño en el GoTo.
7. Si está utilizando el Floorsitter, por favor, asegúrese de que esté bien unido y seguro al asiento GoTo. **Vea la Sección 13 para las pautas.**
8. Si está utilizando el Floorsitter, compruebe que los pestillos y las conexiones **estén libres de suciedad y residuos, sin señal de desgaste.**

Si tiene **alguna duda** sobre el uso seguro y continuado de su producto Firefly o si alguna pieza falla, deje de usar el producto y póngase en contacto con nuestro departamento de atención al cliente lo antes posible.

SECCIÓN 9: Reedición de Productos Firefly

Asegúrese de que el producto se haya limpiado a fondo de acuerdo con la Sección 5 de este manual para garantizar el control de infecciones.

Asegúrese de que una copia del manual del usuario llegue junto con el producto. Si tiene alguna duda sobre el uso seguro continuo de su producto Firefly by Leckey o si alguna pieza falla, deje de usar el producto y póngase en contacto con nuestro departamento de servicio al cliente lo antes posible en: customer.enquiries@fireflyfriends.com.

SECCIÓN 10: Configuración del asiento GoTo

10 (a) Alineando el soporte lateral

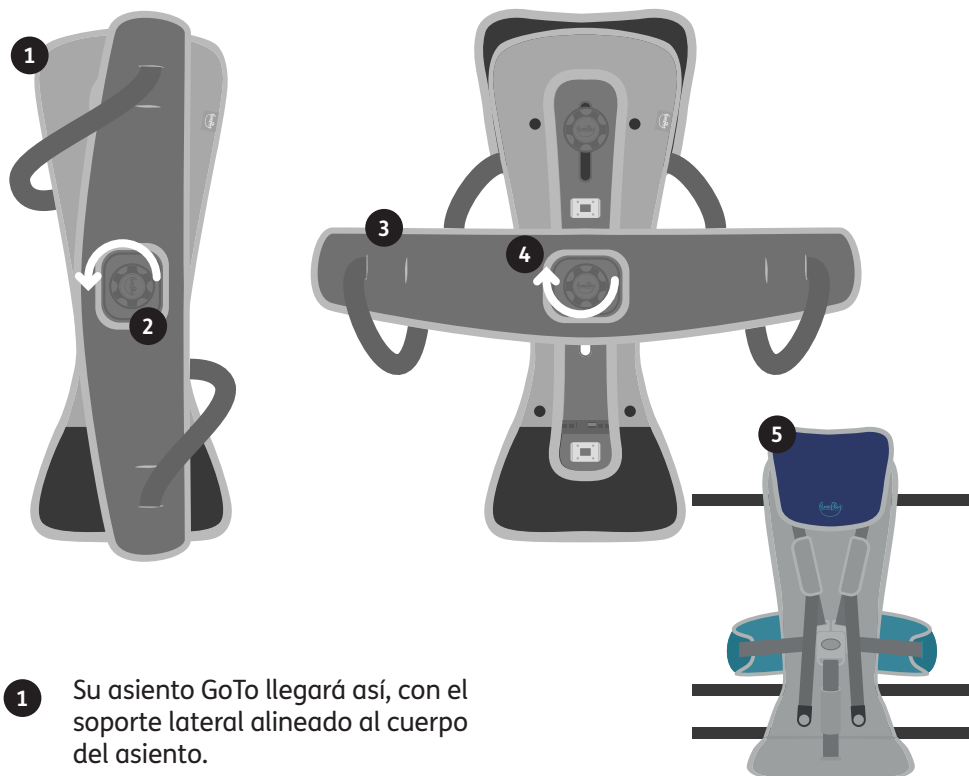

1 Su asiento GoTo llegará así, con el soporte lateral alineado al cuerpo del asiento.

2 Afloje la perilla lo suficiente para poder girar el soporte lateral.

3 Gire el soporte lateral hacia la izquierda y colóquelo en posición.

4 Compruebe que el soporte lateral está en su sitio en la sección central del respaldo, y apriete la perilla.

5 Gire el asiento GoTo y coloque las correas de soporte laterales en la hebilla central. **Vea la Sección 11 (b) para orientación.**

Compruebe que cuando las correas de soporte laterales se sujetan juntas, todas las correas están correctamente organizadas como se muestra.

10 (b) Configuración del Floorsitter (si se compra con el GoTo Seat)

El Floorsitter debe colocarse siempre sobre una superficie firme, sólida y estática. Al colocar el Floorsitter en la superficie elegida, es vital que todos los pies de goma estén en contacto con la superficie.

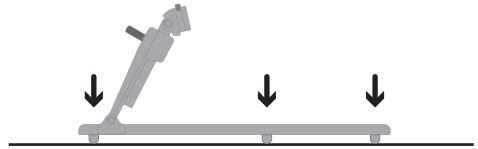

Una vez que el Floorsitter esté en su lugar, asegúrese de que el brazo de inclinación esté en su posición más alta.

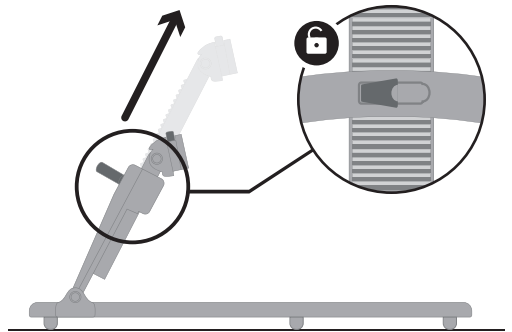

Sección 11: Uso del Asiento GoTo en una silla con un respaldo duro

11 (a) Acoplar el GoTo a una silla con un respaldo duro

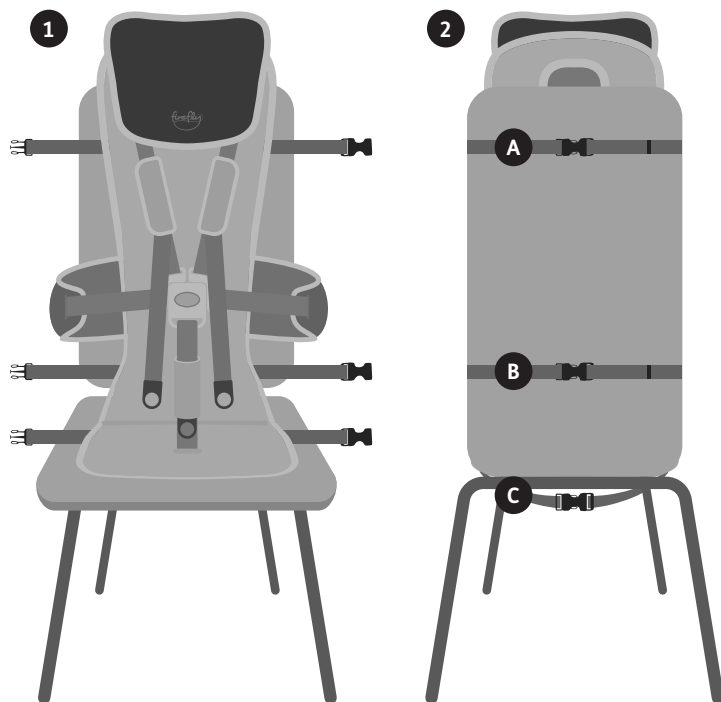

- 1 Asegúrese de que todas las correas estén sueltas y que no estén unidas entre sí. Coloque el GoTo en la silla de respaldo duro.
- 2 Sujete las correas **A** firmemente alrededor del respaldo de la silla. Repita para las correas **B**. Sujete las correas por debajo de **C** la silla.

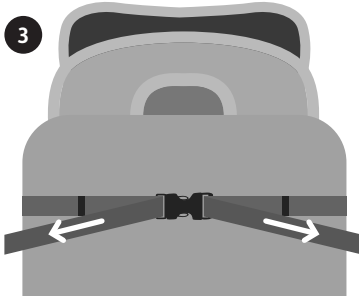

3
Tire de las correas hacia afuera para apretar.

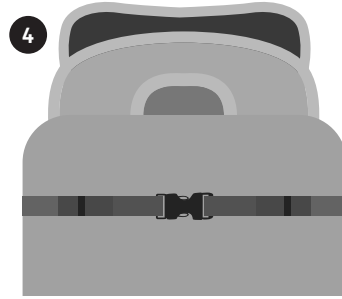

4
Enrolle el exceso de correas y asegúrelas en los clips.

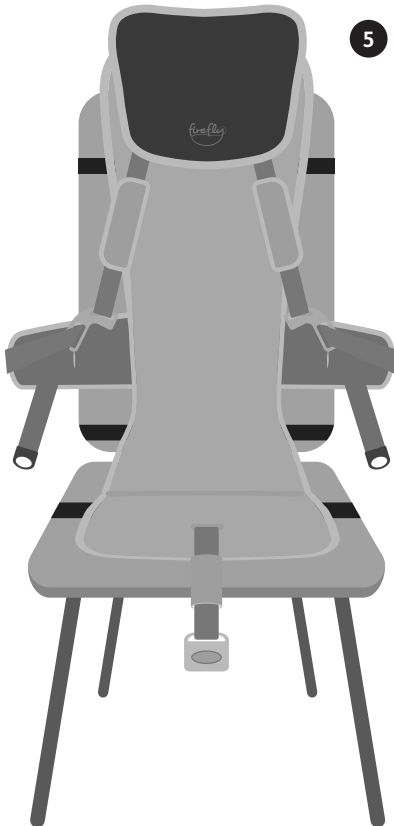

5

Asegúrese de que todas las correas negras estén bien sujetas al asiento con respaldo duro y de que la hebilla de cinco puntos en la parte delantera está desabrochada antes de colocar al niño en el asiento GoTo.

11 (b) Abriendo y cerrando la hebilla de 5 puntos

Antes de comenzar, asegúrese de que las correas del soporte del hombro, el soporte lateral y de la ingle estén todas sueltas y desatadas.

- 1 Fije las dos sujeciones de los soportes laterales a los lados de la hebilla del punto medio.
- 2 Una vez que esté sujetado, ajuste las correas de los hombros, las correas de soporte laterales y la correa de la ingle, tirando de las correas para apretarlas.

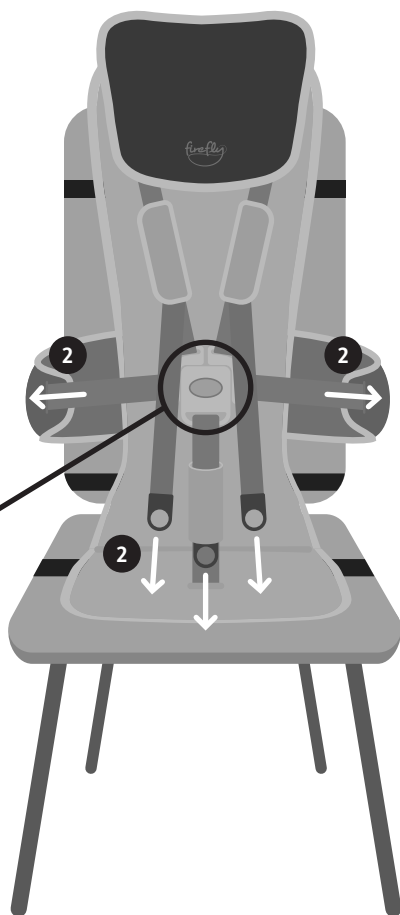
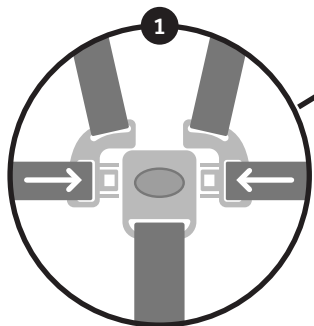

Asegúrese de que las correas no estén torcidas cuando la hebilla esté cerrada.

3

En el tamaño 2 GoTo la ubicación del montaje de la correa de la ingle se puede mover hacia atrás o hacia adelante para satisfacer las necesidades de su hijo. Asegúrese de que estén firmemente ajustadas a la base de plástico del GoTo.

← Niño más pequeño

Niño más grande →

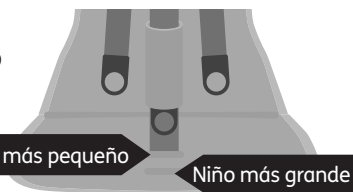

11 (c) Ajuste del reposacabezas y soporte lateral

- 1** Desatornille la perilla en el reposacabezas hacia la izquierda para quitar el reposacabezas de la base del asiento GoTo. Mueva el reposacabezas hacia arriba o hacia abajo para lograr la posición deseada.
- 2** Una vez que tenga el reposacabezas a la altura deseada, vuelva a atornillar la perilla a la base del asiento GoTo girando hacia la derecha.
- 3** Desmonte el soporte lateral girando la perilla hacia la izquierda. Mueva el soporte lateral hacia arriba o hacia abajo para lograr la posición deseada. Una vez que tenga el lateral a la altura deseada, asegure el lateral nuevamente girando la perilla hacia la derecha.

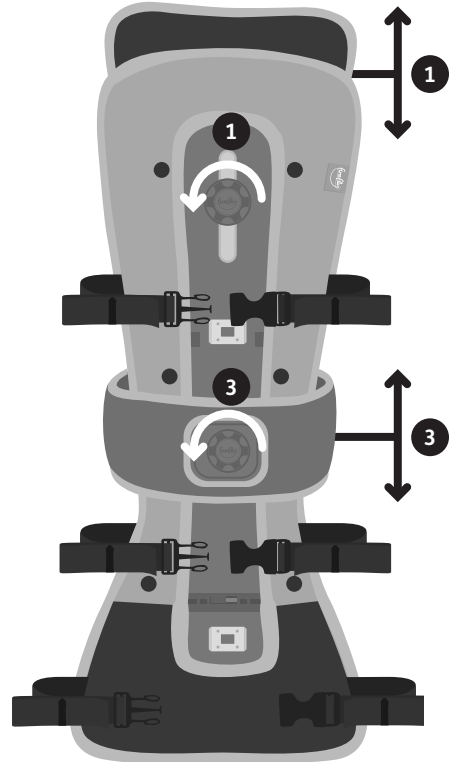

Sección 12: Uso del asiento GoTo en un carrito de supermercado

- 1 Asegúrese de que todas las correas estén sueltas y desabrochadas. Coloque el GoTo en el asiento del carrito. Enrosque las correas **A** a través de la rejilla del asiento del carro y ajústelas. Tire de las correas para apretarlas.
- 2 Enrolle las correas **B** a través del bucle en el asiento del carro, conecte y apriete donde sea necesario.



Se não houver alça no topo do assento do trole, prenda as alças B no mesmo chassi das alças A

- 3 Sujete las correas **C** debajo del asiento del carrito y tire para apretar. Enrolle las correas y póngalas en los clips.
- 4 Asegúrese de que el asiento del carro esté asegurado con la hebilla de cinco puntos en la parte delantera abierta y las correas sueltas antes de colocar al niño en el asiento del carro.



Sección 13: Sujutando el asiento GoTo al accesorio Floorsitter



Antes de colocar el asiento GoTo en el accesorio Floorsitter, siga los pasos en la **sección 10 (b)**.

- 1 Baje el GoTo con la base del asiento plana sobre el Floorsitter.

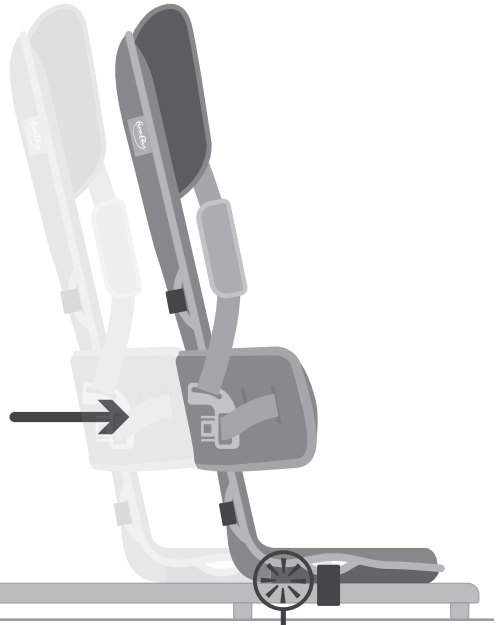

- 2 Asegurándose de que la base del asiento esté alineada centralmente con el Floorsitter, mueva la base del asiento hacia adelante para que la base del asiento se deslice dentro del canal de bloqueo.

- 3 Cuando la base del asiento esté bloqueada en el Floorsitter, oirá un clic que significará que el bloqueo ha sido activado.

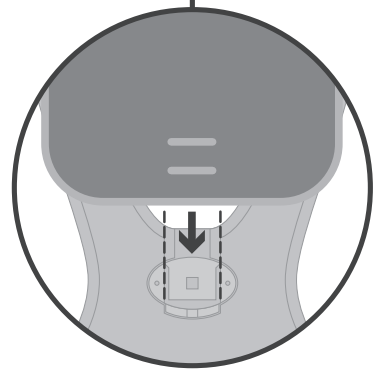

Sección 13: Colocando el Asiento GoTo al accesorio Floorsitter (continuación)

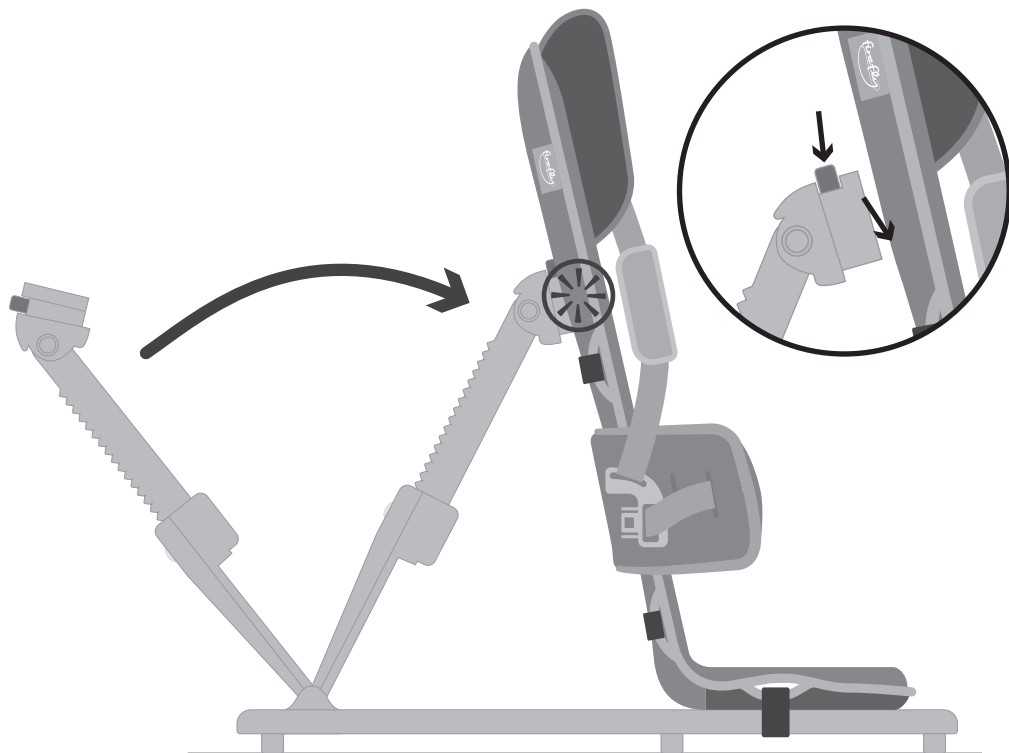

Antes de colocar el brazo de inclinación en el respaldo, asegúrese de que esté en el ajuste más alto.

Con una mano en el GoTo, use la otra mano para presionar el botón resaltado y encaje el accesorio en el respaldo.

Una vez conectado correctamente, oírás un clic.



Escuche el clic audible cuando coloque la base del asiento y el respaldo de nuevo en el Floorsitter.

Sección 14: Posiciones de inclinación recomendadas

Posición vertical - si su hijo tiene una buena tolerancia al sentarse y control del tronco, es posible que pueda usar una posición vertical para sentarse.

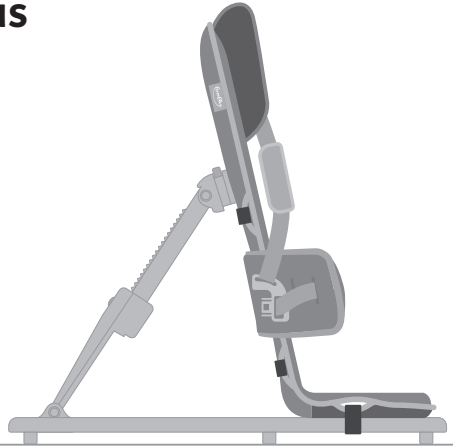

Posición de inclinación media - recomendamos que el GoTo se coloque en una posición de inclinación media si a su hijo se le levanta del asiento.



Posición de inclinación completa - recomendamos que GoTo se coloque en la posición de inclinación completa para niños con un control de la cabeza mínimo.

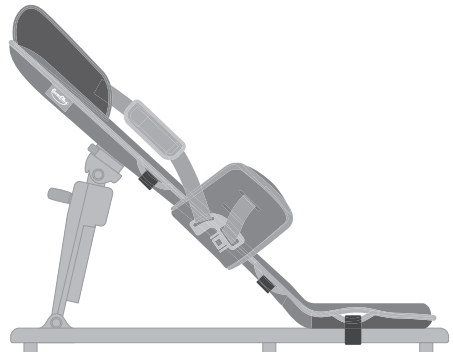

14 (a) Utilizando la función de reclinación del GoTo / Floorsitter

Una vez que su hijo esté completamente seguro y bien apoyado, se puede utilizar la función de reclinación GoTo / floorsitter.

Tenga cuidado al alterar el ángulo de reclinación. Debe tratar de hacer que este movimiento sea lo más suave posible para reducir cualquier ansiedad que pueda tener el niño.

Para llevar el GoTo a una posición más vertical, coloque una mano en el GoTo **A** en la parte superior del respaldo como apoyo, y la otra mano en el clip verde del brazo de reclinación del floorsitter. **B**

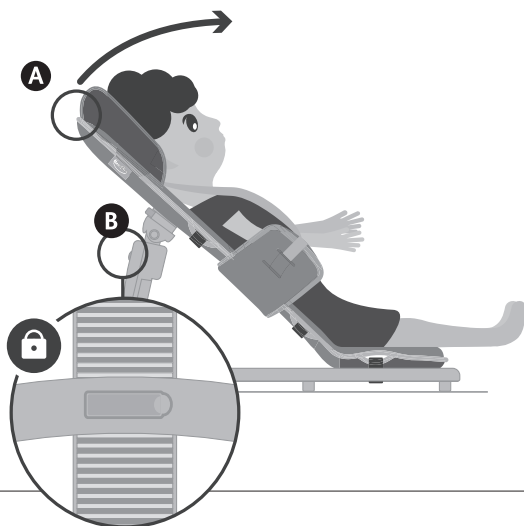

Suelte el clip y coloque el asiento en una posición vertical que sea adecuada para su hijo. **A**
Sujete el clip en el floorsitter.

Oirá un clic una vez que esté completamente activado.

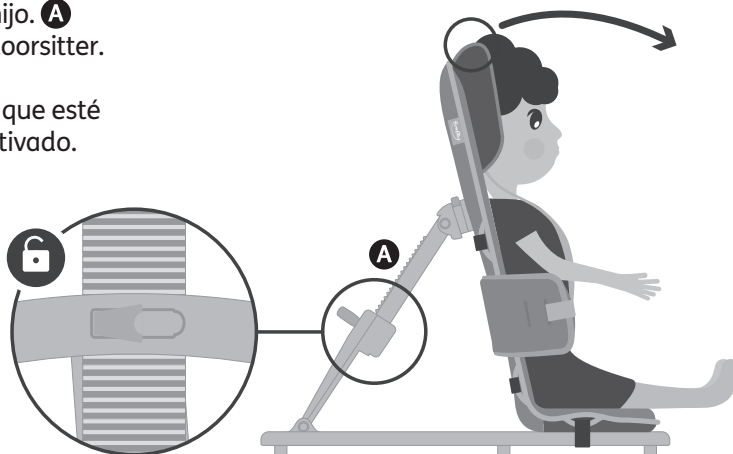

14 (b) Desmontando el GoTo de un flooritter

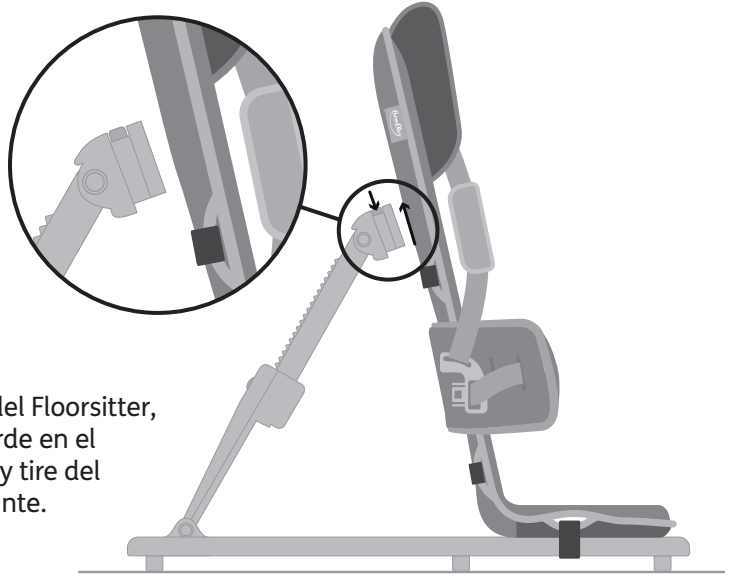

Para liberar el GoTo del Floorsitter, presione el botón verde en el brazo de inclinación y tire del respaldo hacia adelante.

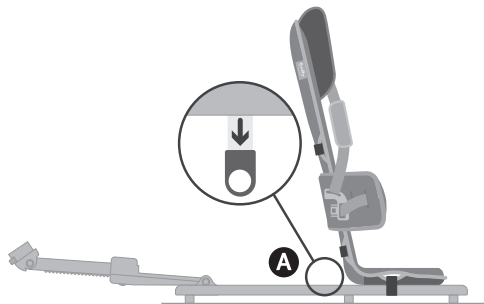

Para liberar la base del asiento, tire de la lengüeta de plástico verde **A** y deslice hacia atrás; luego levante el GoTo del Floorsitter. **B**

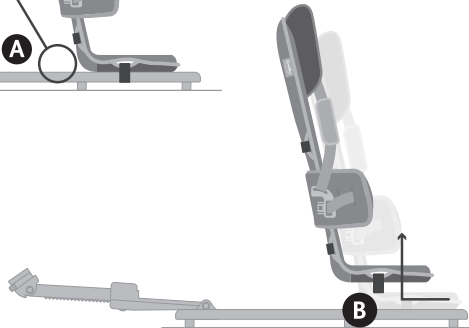

Sección 15: Desmontando GoTo y quitando la tapicería

15(a) Reposacabezas

- 1 Desatornille la perilla en el reposacabezas hacia la izquierda para quitar el reposacabezas de la base del asiento GoTo.

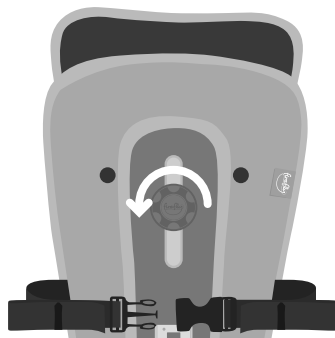

- 2 Atornille la perilla en la parte posterior del reposacabezas para mayor seguridad.
- 3 Desabroche la tapicería del reposacabezas por ambos lados.
- 4 Deslice el reposacabezas de plástico hacia abajo de la cubierta de tapicería.

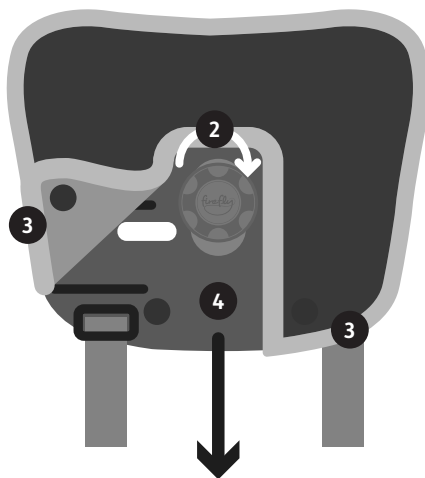

- 5 Desmonte completamente el reposacabezas de la base GoTo quitando las hebillas de las correas de los hombros del reposacabezas.

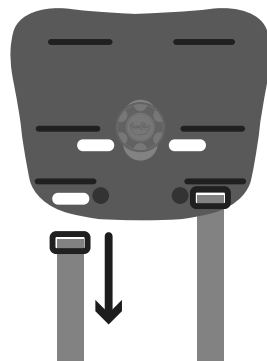

15 (b) Soporte Lateral

Comience con todas las correas conectadas a la hebilla como se muestra.

- 1 Gire el GoTo Seat y separe el soporte lateral girando la perilla hacia la izquierda.
- 2 Deslice el soporte lateral hacia arriba y sobre el respaldo GoTo. Vuelva a atornillar la perilla al componente deslizante para evitar una mala colocación.
- 3 Vuelva a girar el Asiento GoTo y apoye el soporte lateral sobre el GoTo.

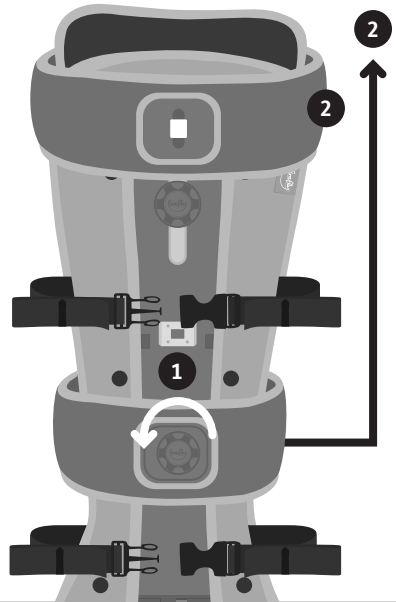

- 4 Afloje las correas laterales de apoyo lateral tanto como sea posible, **pero mantenga la hebilla conectada.**

- 5 Tire de un lado del inserto de plástico de la cubierta.

Retire la correa introduciendo la hebilla de plástico a través de los orificios y luego a través de la tapicería.

Repita con el otro lado del soporte lateral. Una vez retirado del soporte lateral de plástico, su tapicería está lista para el lavado.

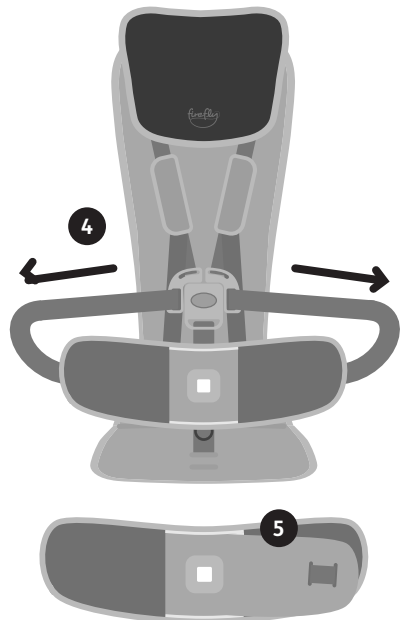

15 (c) Correas

- 1 Coloque la base del asiento GoTo boca abajo y desabroche la tapicería.

Retire las correas de la almohadilla del asiento GoTo metiendo las hebillas por las perforaciones de la tapicería y la base de plástico.



Conecte las correas (A) juntas en pares y guárdelas en un lugar seguro.

Recuerda que las correas son más largas y se deben volver a colocar solo en la almohadilla del asiento. Las correas (A) tienen una etiqueta de advertencia diferente que se puede usar para identificarlas si es necesario.

- 2 Al igual que con las correas anteriores, pase la hebilla de la correa de la ingle a través de su agujero correspondiente en la base del asiento GoTo en la parte inferior de la almohadilla del asiento, seguida por la tapicería.

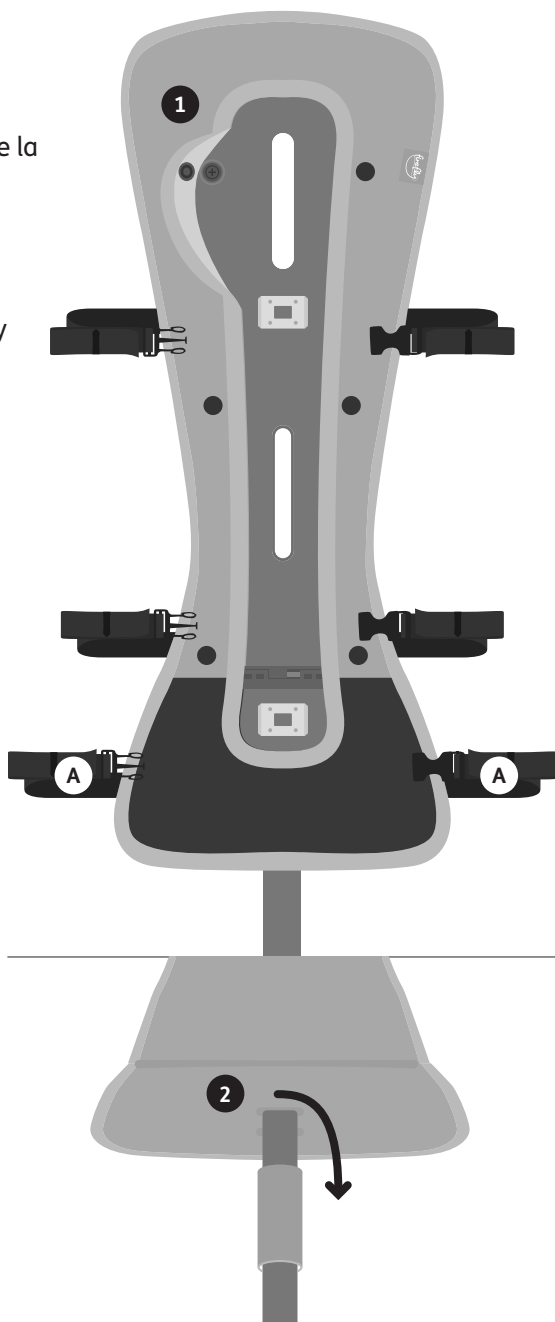

15 (d) Tapicería

- 3 Retire el inserto de la tapicería.
Para el tamaño de GoTo 1, abra el Velcro en la base del asiento para quitar el inserto.

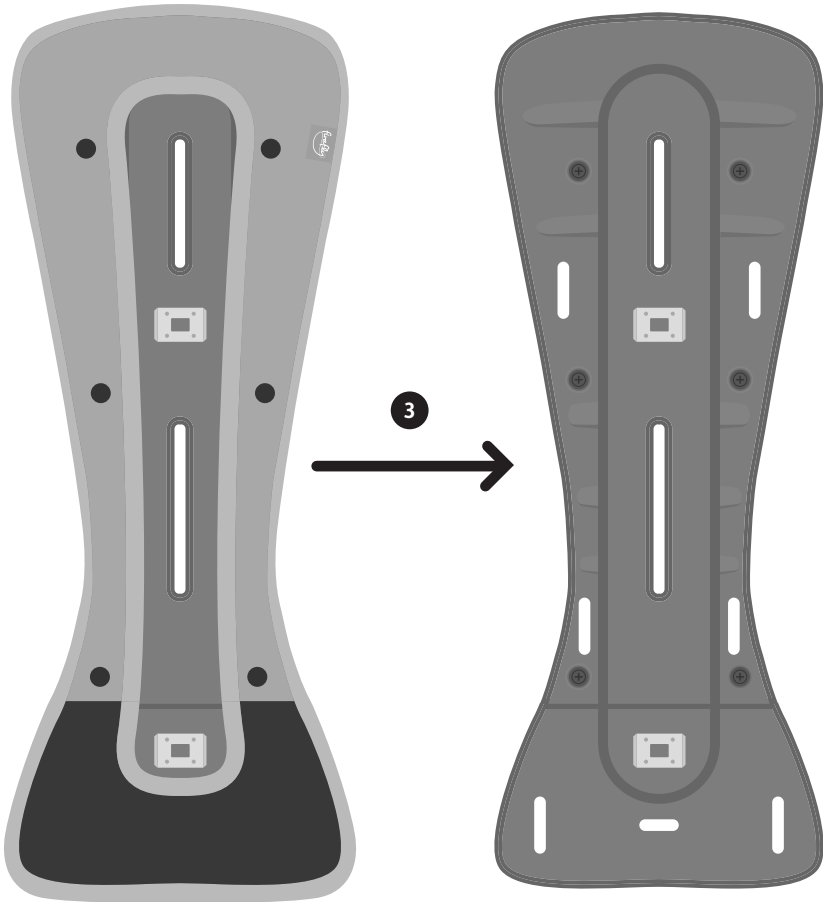

Sección 16: Volviendo a poner la tapicería y montando el GoTo

16(a) Correas y Tapicería

- 1 Recupere las correas para el inserto GoTo, con las correas **B** y **C** en la parte posterior de la base GoTo y las correas **A** (las correas más largas) en la almohadilla del asiento.
- 2 Pase la hebilla de cada correa negra (no la sujeción) a través de las perforaciones de la tapicería primero, y luego la perforación en el inserto.
- 3 Al igual que con las correas anteriores, pase la hebilla de la correa de la ingle a través de su perforación correspondiente en la tapicería en la parte inferior de la almohadilla del asiento, seguida de la base de plástico.
- 4 Una vez que haya insertado todas las correas, coloque el inserto en la tapicería.

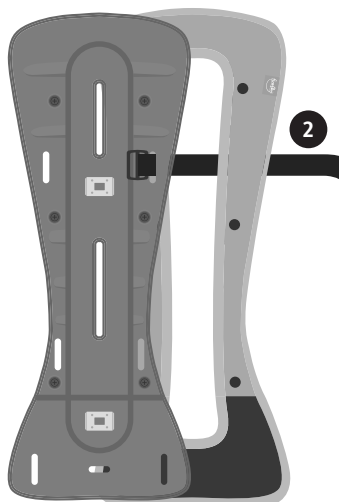
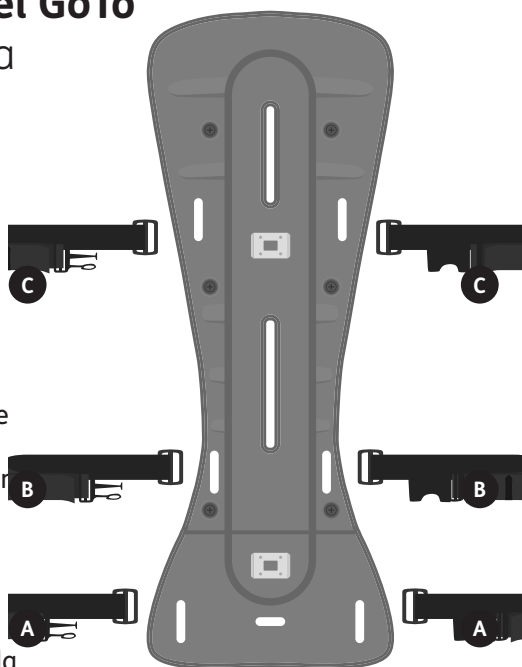

Deslice la parte más ancha de la base del asiento GoTo en la tapicería primero. Para la talla 1, abra el velcro de la base del asiento antes de hacer esto.

16 (b) Soporte lateral



Antes de comenzar, planifique qué correa de soporte lateral debe estar unida a qué lado de la tapicería para que la hebilla se cierre.

- 1 Afloje las correas de soporte laterales en la hebilla central tanto como sea posible. Alinee la cubierta tapizada, el inserto de soporte lateral de plástico y las correas como se muestra.
- 2 Inserte la correa de soporte lateral en la tapicería del soporte lateral.
- 3 Tire de la correa a través de la tapicería.



Pase la hebilla por la perforación interior de la tapicería para los niños más pequeños.

- 4 Pase la correa a través del inserto de soporte lateral (esto deja la hebilla en el exterior del soporte lateral para evitar cualquier irritación durante el uso). Puede utilizar un pase de la correa diferente para cambiar el ancho del lateral que se adapte mejor a su hijo.

- 5 Coloque el inserto del soporte lateral de plástico en la tapicería y tire de la correa para tirar del inserto del soporte lateral hacia la tapicería.

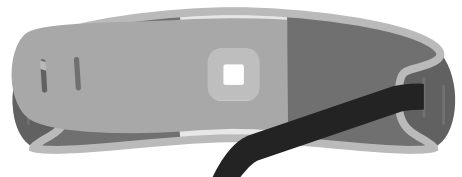
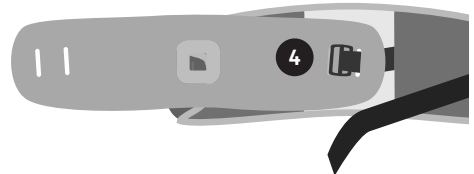
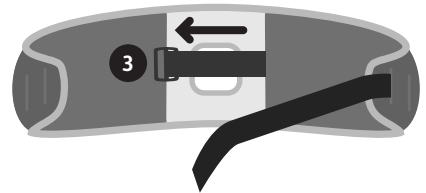
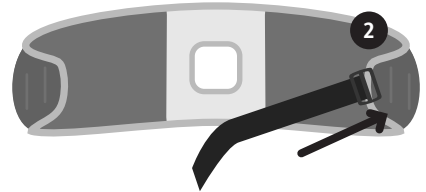
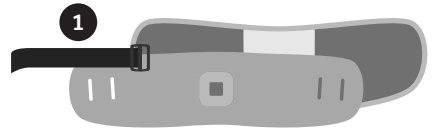

Haga lo mismo para el lado opuesto

16 (c) Reposacabezas

- 1 Inserte la hebilla de la correa del hombro directamente a través de la parte delantera de la inserción del reposacabezas y fíjela en la parte posterior.
- 2 Deslice el inserto del reposacabezas en su tapicería y sujete los corchetes.
- 3 Fije el reposacabezas a la base GoTo alineando la perforación del tornillo con su espacio. Fíjelo en su lugar, atornillando la perilla hacia la derecha.

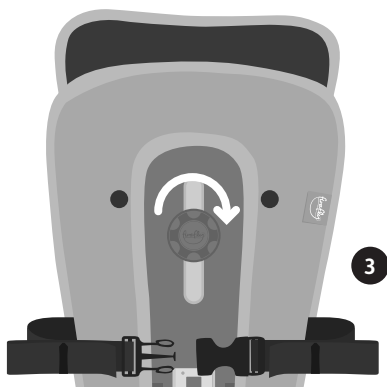
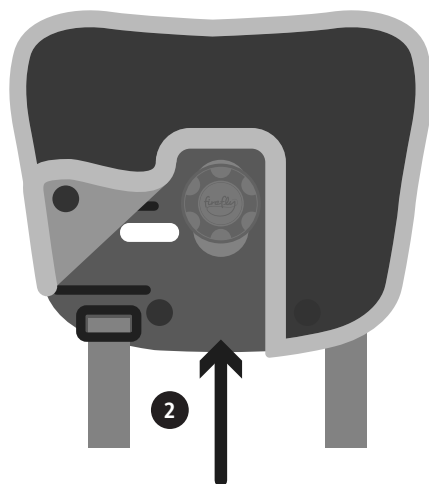
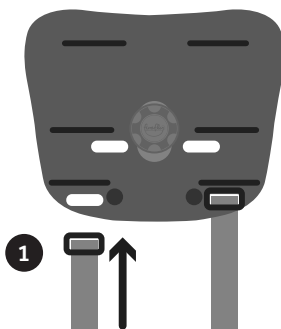

Sección 17: Información sobre los Tamaños

	Talla 1	Talla 2
Desde la base del asiento hasta la parte superior del reposacabezas Máx. (mm / pulgadas)	540/21	680/27
Desde la base del asiento a la parte superior del reposacabezas Mín. (mm / pulgadas)	380/14	510/20
Ancho de soporte lateral Max (mm / pulgadas)	260/10	300/12
Ancho de soporte lateral Min (mm / pulgadas)	190/7.5	210/8
Profundidad del asiento (mm / pulgadas)	157/7	244/9.5
Peso máximo (kg / lbs)	15/33*	30/66*
Rango de edad (aprox.)	1-3 años	3-8 años

* (si el niño tiene más de 13kg / 28.5lbs GoTo no se puede usar en un carrito de compras)

GoTo Vinyl

Información sobre la Limpieza y Cuidado

- Limpie de forma rutinaria con un paño de microfibra, ligeramente humedecido solo con agua fría. Luego seque con un paño absorbente limpio.
- Empape los derrames tan pronto como sea posible con un paño seco absorbente para evitar manchas. Limpie con un paño de microfibra, ligeramente humedecido con agua fría.
- Tenga en cuenta los tintes y pigmentos de pantalones vaqueros de color índigo, bolígrafos y rotuladores que pueden dejar manchas permanentemente.
- Si se ha acumulado la suciedad, use un jabón suave (no alcalino). Tenga cuidado de eliminar todos los residuos de jabón. Luego seque con un paño absorbente.
- Retire los fluidos corporales y la suciedad extrema de inmediato.(en 15 minutos) con agua fría. Aplique el protocolo de control de infecciones aprobado, una solución de lejía de cloruro de sodio de 10,000 ppm, Haz-Tabs o Chlor-Clean. Retire los residuos del producto y luego seque con un paño absorbente limpio.
- Tenga en cuenta que la limpieza con vapor desinfecta, pero la aplicación de calor puede fijar las sustancias que manchan y puede dar lugar a marcas permanentes.
- No aplique limpiadores a base de solventes o cualquier otro producto químico al tejido.
- No limpie, seque a máquina o sumerja completamente la tela en agua.



Firefly Friends Ltd
19c Ballinderry Road
Lisburn BT28 2SA
Northern Ireland

(+44) 28 9267 8879
hello@fireflyfriends.com

fireflyfriends.com



LS604-04

